

S40

Célula de Carga

Load Cell

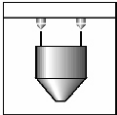

Capacidade Máx.:
50kg... 5000kg



Características especiais

- Sensibilidade de 3mV/V
- Resistência de entrada de 350ohms
- Grau de proteção IP-65
- Material: aço inoxidável

Dimensões (em milímetros)

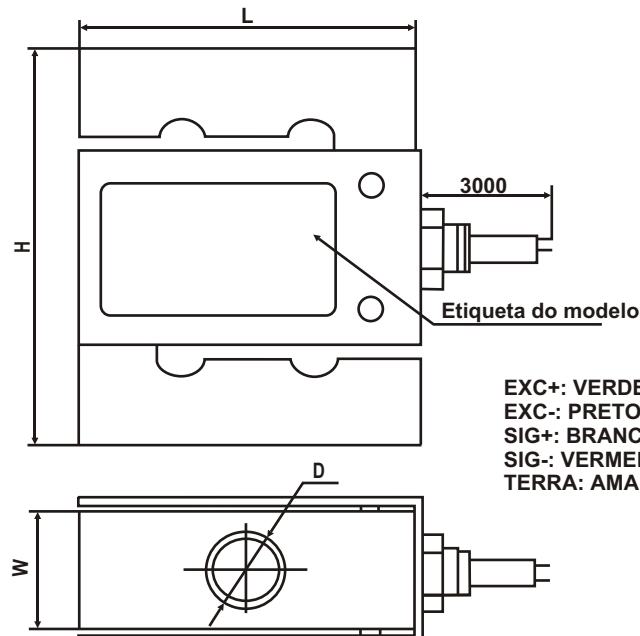

Capacidade (Kg)	L	H	W	D
50 / 100	50,8	76,2	12,0	M6 X 1
200 / 500 / 1.000	50,8	76,2	19,1	M12 X 1,75
2.000 / 3.000	69,8	100,0	31,7	M24 X 2
5.000	76,2	100,0	36,5	M24 X 2

Ficha Técnica:

TIPO		S40			
Capacidade máxima nominal (E _{max})	kg	50	100	200	500
	t	1	2	3	5
Sensitividade (C _N)	mV/V	3,0 ± 0,5%			
Balanceamento zero		0 ± 0,1			
Efeito da temperatura sobre a sensibilidade (TK _c)	%CN/10K	± 0,05			
Efeito da temperatura sobre o balanceamento de zero (TK ₀)		± 0,05			
Erro de linearidade (d _{lin})	%	± 0.03			
Erro de histerese (d _{hy})		± 0.03			
30 min. Creep/Drift		± 0,05			
Resistência elétrica de entrada (R _{LC})		> 350			
Resistência elétrica de saída (R ₀)		350 ± 5			
Tensão de referência de excitação (U _{ref})	V	5			
Tensão máxima de excitação		15			
Resistência de isolamento (R _{is})	G /100V	> 2			
Faixa de temperatura nominal (B _T)	°C	de -10 a +40			
Faixa de temperatura de operação (B _{tu})		de -20 a +50			
Faixa de temperatura de armazenamento (B _{tl})		de -30 a +70			
Limite de carga de segurança (E _L) (Capacidade nominal)	% E _{max}	150			
Sobrecarga de ruptura (E _d) (Capacidade nominal)		300			
Material		Aço inoxidável			
Grau de proteção		IP 65			

SUJEITO A ALTERAÇÕES SEM PRÉVIO AVISO

WEIGHTECH Comércio Importação e Exportação de Equipamentos de Pesagem Ltda.
DISTRIBUIDOR HBM

Rodovia SC-401, km 01 - Parque Tecnológico Alfa - Edifício Celta Módulo 4.11 - CEP: 88030-000 - Florianópolis - SC - Brasil
 Fone: (55 48) 239-2345 / Fax: (55 48) 239-2346 / e-mail: weightech@weightech.com.br / www.weightech.com.br

VENDAS-SP: (11) 3763-5013